

atento
Das Faltzelt.

Dorfstraße 16
A-5324 Faistenau
T+43 6228 2216
M+43 676 6675946
info@grossar.net
www.grossar.net



GROSSAR
INNOVATIVE PRODUCTS



Das Faltzelt



Machen Sie a·tent·o
zu Ihrer Bühne.



Sie erwarten von einem mobilen Faltzelt mehr als einfache Funktionalität? Sie erwarten herausragende Qualität, höchste Stabilität und Zuverlässigkeit – auch nach Jahren der Nutzung? Sie erwarten umfangreiche Ausstattungsoptionen und die anerkannte Kompetenz eines renommierten Markenherstellers? Dann haben Sie jetzt IHR Faltzelt gefunden.



Bei Events, Stadtfesten,
 Promotionaktionen,
 auf Messen, Märkten,
 in der Gastronomie –
 überall!

Repräsentative Plattform bei Events, wirksamer Werbeträger bei Aktionen, zuverlässiger Witterungsschutz im Außenbereich – a-tent-o passt sich in jeder Situation Ihrem individuellen Bedarf und Anspruch an.

Die einzigartige a-tent-o-Konstruktion und hochwertigste Materialien gewährleisten dauerhaft eine einwandfreie Nutzung: Im mobilen Einsatz, bei langen Standzeiten und auch bei besonders schwierigen Witterungsverhältnissen.



Qualität



Sicherheit



Individualität



Know-How



Vertrauen



Leidenschaft



Mehr Qualität!

Mit a-tent-o entscheiden Sie sich für ein renommiertes Markenprodukt, für erstklassige Materialien und höchste Verarbeitungsqualität.

Unser Anspruch: ein reklamationstheoretisches Produkt.



Mehr Sicherheit!

Die einzigartige a-tent-o-Faltkonstruktion und das robuste Achteck-Aluminiumprofil mit einer Profilstärke von 43 mm garantieren dauerhaft maximale Stabilität und sicheren Stand auch bei schwierigen Witterungsbedingungen.

Mehr Individualität!

Ob einfarbiger Logo-Aufdruck oder vollflächiges fotorealistisches Motiv: Verschiedenste Drucktechniken bieten vielfältige Möglichkeiten, um a-tent-o ein individuelles Gesicht zu verleihen und Ihren Auftritt werbewirksam in Szene zu setzen.

Deutsches Know-How!

Über 20 Jahre Erfahrung, ständige Weiterentwicklung und innovative Produktverbesserungen dank des Feedbacks unserer Kunden sind die Basis, auf der wir heute ein einzigartiges Falztent produzieren.

Mehr Vertrauen!

Wir verstehen uns als Partner unserer Kunden und sind in jeder Situation für Sie da. Auf Wunsch auch persönlich vor Ort im Rahmen von Produktvorführungen und Aufbaus Schulungen.

Mehr Leidenschaft!

Wir entwickeln und produzieren Falztente aus und mit Leidenschaft. Sie kommt in jedem Zelt und jedem Detail zum Ausdruck.

Als erstes mobiles Aluminium-Falztent auf dem deutschen Markt hat a-tent-o in den 1980er Jahren Maßstäbe gesetzt und sich seitdem zu einem Klassiker des modernen Event-Equipments entwickelt. a-tent-o – mehr Zelt geht nicht!

a-tent-o – mehr Zelt geht nicht!



Inhalt

Aufbau	10-11
Konstruktions- / Ausstattungsdetails	12-13
Zeltgrößen	14-15
Standardfarben	16-17
Seitenwände	18-19
Zubehör	20-21
Druck	22-23
Garantierte Sicherheit	24-25
a·tent·o Pavillon	26-27
Zermo Promotionsysteme	28-31



RUKU Klappmöbel	32-33
RUKU Festzelt-/ Designgarnituren	34-35
RUKU Vorteile	36-37
RUKU Biergartenmöbel	38-39

2 min.



Kompakt verpackt – ideal für den mobilen Einsatz.



Zeltgestell aufstellen und entfalten.



Dach auflegen und fixieren.



Auseinanderziehen, Höhe der Zeltbeine justieren – fertig!

Steht in 2 Minuten, ohne Werkzeug!

a-tent-o ist für den mobilen Einsatz konzipiert. Entsprechend einfach und mit wenigen Handgriffen erfolgt der Aufbau – ohne Werkzeug, mit 2 Personen, in 2 Minuten.

a-tent-o wird so zum perfekten Begleiter bei Events, Promotionveranstaltungen und jeglichen Arbeiten im Außenbereich. Innerhalb kürzester Zeit, mit minimalem Aufwand und maximaler Wirkung.



1. Aluminium-Verbindungselemente



2. Kunststoff-Verkleidungen



3. Spannverschlüsse

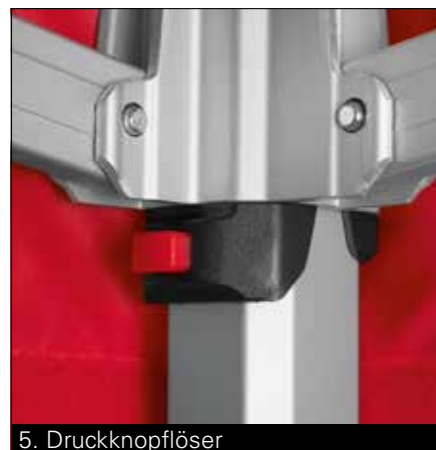

5. Druckknopflöser



6. Sicherer Stand



7. PVC-Schmutzkante



4. Farbige Klettbander



8. Prüfetikett

Perfekt in jedem Detail

Einfach und dabei extrem robust, orientiert an den Anforderungen des täglichen Einsatzes: In Konstruktion und Ausstattung jedes einzelnen a-tent-o-Zeltes stecken mehr als 20 Jahre praktische Erfahrung, umfangreiches Know-how und Innovationsgeist.



- 1. Verbindungselemente und Gleiter bestehen aus rostfreiem, eloxiertem Aluminium – formbeständig auch bei starken Temperaturschwankungen.
- 2. Zusätzliche Kunststoff-Verkleidungen an den Gleitern erleichtern das Handling, ein Verkratzen des Zeltgestells wird vermieden.
- 3. Mit im Dach integrierten Spannverschlüssen kann das komplette Zeltdach fixiert und faltenfrei gespannt werden.
- 4. Perfekte Optik: Klett-, Flausch- und Einfassbänder sind farblich passend.

- 5. Maximaler Komfort: Mit dem im Zeltgestell integrierten Druckknopflöser lässt sich die Faltkonstruktion beim Schließen ganz einfach „per Knopfdruck“ entriegeln.
- 6. Höhenverstellbare Zeltbeine mit großzügig dimensionierten Abschlüssen sorgen für sicheren Stand bei unterschiedlichsten Bodenverhältnissen.
- 7. Zur einfachen Reinigung sind die Seitenwände mit einer leicht abwaschbaren PVC-Schmutzkante ausgestattet.
- 8. Erst nach abschließender Funktions- und Qualitätskontrolle gelangen a-tent-o-Zelte zur Auslieferung.

9. Achteck-Aluminiumprofile
Das hochwertige Profil mit einer Profilstärke von 43 mm garantiert maximale Stabilität, auch bei häufiger Beanspruchung und langen Standzeiten.

- Wandstärke: 2,5 mm
- Profilstärke: 43 mm

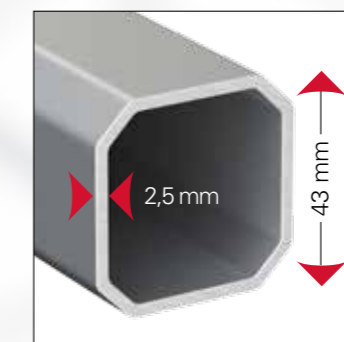



8 x 4



5 x 5



3 x 3



4 x 2



4 x 4



4,5 x 3



6 x 3



6 x 4

Unser Raumangebot

Die passende Zeltgröße für jeden Zweck und jede Situation: In der Ausführung a-tent-o 43 (Profilstärke = 43 mm) sind 12 Standardgrößen ab Lager lieferbar.

Ergänzend bieten wir vier Größen in der leichteren Ausführung a-tent-o 30 (Profilstärke = 30 mm) an.

a-tent-o 43 (43 mm Profil)

Größe	Durchgangshöhe	Gesamthöhe	Gewicht inkl. Tasche
1,5 x 1,5 m ¹	201 cm	237 cm ²	13 kg
1,5 x 3 m ¹	201 cm	304 cm	19 kg
2 x 2 m ¹	201 cm	292 cm	24 kg
3 x 2 m ¹	201 cm	292 cm	31 kg
3 x 3 m	201 cm	327 cm	26 kg
4 x 2 m	215 cm	334 cm	27 kg
4 x 4 m	215 cm	394 cm	33 kg
4,5 x 3 m	201 cm	327 cm	33 kg
5 x 5 m	247 cm	450 cm	48 kg
6 x 3 m	201 cm	327 cm	47 kg
6 x 4 m	215 cm	394 cm	42 kg
8 x 4 m	215 cm	394 cm	56 kg

a-tent-o 30¹ (30 mm Profil)

2,3 x 2,3 m	201 cm	327 cm	19 kg
3 x 3 m	201 cm	327 cm	21 kg
4,5 x 3 m	201 cm	327 cm	27 kg
6 x 3 m	201 cm	327 cm	34 kg

¹ ohne Abbildung / ² mit Spitze 265 cm



12 Standardfarben

Sie können bei der Ausführung der Zeltdächer und Seitenwände aus 12 Standardfarben wählen. Klett-, Flausch- und Einfassbänder werden jeweils farblich angepasst.

Originalfarben aus drucktechnischen Gründen abweichend. Pantone-Farben sind ca.-Angaben und können leicht abweichen.

Hochwertiges Polyestergewebe

Ausschließlich hochwertiges, speziell für den Zelteinsatz gefertigtes Polyesterstoff wird verarbeitet – extrem beanspruchbar, wasserdicht und farbecht, optional schwer entflammbar gem. EN 13501-1.



Seitenwand Standard

Maßgeschneidert

Verschiedenen Seitenwand-Lösungen machen a-tent-o zum universellen Allround-Zelt für jeden Verwendungszweck. Alle Varianten sind in den 12 a-tent-o Standardfarben erhältlich und können auf Wunsch vollflächig bedruckt werden. Einfach und sicher: Die Befestigung erfolgt mit Klettverschlüssen am Zeltdach und an den Zeltbeinen.

Seitenwand Standard

ideal als Witterungsschutz



Seitenwand Panorama

Seitenwand Panorama

mit transparentem PVC-Fensterausschnitt



1/2-hohe Seitenwand

1/2-hohe Seitenwand

durchdachte Befestigung mit Querstange und Kederprofil

Seitenwand Rolltür

mit Reißverschluss links und rechts



Seitenwand Rolltür mit Reißverschluss

Eckvorhang

ideal für Gastronomie und Catering



Eckvorhang

Zelttheke

Untergestell aus Aluminium, Thekenplatte aus lasiertem Holz, auch als L-, U-Form oder umlaufend geschlossene Version erweiterbar



Zelttheke

Funktional

Zubehör, das sich an den Anforderungen des praktischen Einsatzes orientiert. Im Detail durchdacht, in jeder Situation überzeugend.

Fußplatte einfach

- Gewicht ca. 7 kg



Fußplatte doppelt

- Gewicht ca. 14 kg



Beleuchtungssystem



Heizstrahler



Regendachrinne



Verbindungselement

- zur Fixierung mehrerer Zelte



Zeltgestell-Rollen

- zum leichten Transport des Zeltgestells

Transportkoffer

- aus robustem Aluminium (innen mit Schaumstoffverkleidung)
- mit abschließbaren Schlössern
- 2 Klappgriffe und 2 Rollen





Wie sieht Ihr a·tent·o aus?

Individuell gestaltet und bedruckt bietet a·tent·o ein Maximum an Werbewirkung und setzt Marken und Unternehmen bei Events jeder Art eigenständig in Szene. Wie sieht Ihr a·tent·o aus? Unser Grafik-Studio unterstützt Sie gerne bei der Entwicklung einer Corporate-Design gerechten Umsetzung.



a·tent·o – der perfekte Werbeträger

Verschiedene Drucktechniken bieten vielfältige Möglichkeiten, Ihren Auftritt eigenständig und werbewirksam zu gestalten. Vom einfarbigen Logo-Aufdruck bis zum vollflächigen fotorealistischen Motiv.

Digitaldruck

Für hochwertige Großformat-Drucke bis zu 720 dpi-Auflösung, u.a. mit modernster 8-Farben-Druckmaschine.

Thermotransferfoliendruck

Digitaldruck mit hervorragender Druckqualität. Geeignet für den In- und Outdoor-Einsatz sowie für kleine Auflagen.

Siebdruck

Für Klein- und Großformate geeignet. Ideal für den In- und Outdoor-Einsatz, mit höchster Wetterbeständigkeit durch Spezialfarben.

Unsere Stärke: Sublimationsdruck

Für grafische und fotorealistische Drucke mit hoher Farbbrillanz. Ideal auch für kleine Auflagen und vollständig bedruckte Zeltäcker und Seitenwände. Waschbar und widerstandsfähig gegen extreme mechanische Belastung.

Garantierte Sicherheit

Das Mehr an Markenqualität – TÜV-geprüft.

Technisch auf höchstem Niveau und in bester deutscher Markenqualität sind a-tent-o-Faltzelte zu Ihrer Sicherheit selbstverständlich TÜV-geprüft.



Das Mehr an Sicherheit – geprüftes Brandverhalten.

Optional erhalten Sie das a-tent-o-Gewebe in schwer entflammbarer Ausführung – klassifiziert nach EN 13501-1 (Klasse B-s2, d0).



Das Mehr an Zuverlässigkeit – garantiert!

Mit a-tent-o entscheiden Sie sich für ein exklusives Markenprodukt mit umfassenden Garantieleistungen:

- Auf alle a-tent-o-Zelte und Zubehörteile erhalten Sie 2 Jahre Garantie.
- Im Bedarfsfall sind benötigte Ersatzteile ständig verfügbar.
- Anfallende Reparaturen können in unserer eigenen Produktion zeitnah und fachgerecht ausgeführt werden.



a·tent·o Pavillon

Ideal geeignet für Stadt- und Volksfeste, Märkte, Konzerte und alle anderen Open-Air-Veranstaltungen. Die verzinkte Stahlkonstruktion gewährleistet hohe Stabilität und kann in kurzer Zeit einfach und mit wenigen Handgriffen montiert werden.

Das PVC-Dach sowie die umlaufenden Paneele sind bedruckbar und können so für einen werbewirksamen und markenfördernden Auftritt genutzt werden.

- Hochwertige Stahlkonstruktion
- Lieferung in handlichen Transportboxen
- Einfacher Aufbau in ca. 10 Minuten
- Höhenverstellbare FüÙe
- Feuerhemmend lackierte Thekenelemente
- Für ca. 24 Personen geeignet (umlaufend um den Pavillon)
- Inkl. integrierter Kabelführung, Steckdose und Elektroanschluss

GröÙe 6-Eck Ausführung

Dachbreite: 5,76 m

Innenbreite: 3,25 m

Firsthöhe: 3,35 m

Auch als 4- oder 8-Eck-Variante erhältlich.

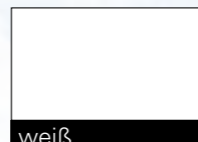

weiß



Pantone 427 C

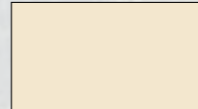

Pantone 468 C



Pantone 116 C



Pantone 1655 C



Pantone 186 C

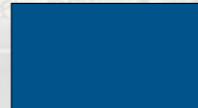

Pantone 7462 C

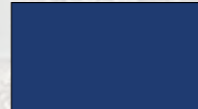

Pantone 287 C

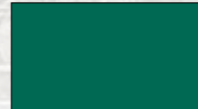

Pantone 3298 C



schwarz

Standard-Dachfarben:





Zermo Faltdisplay

mit Textildruck

- Textildruck wird einmalig befestigt und kann auf dem Gestell verbleiben
- Optional mit Seitenverkleidung
- Einfache Handhabung
- Inkl. Trolley

Maße

- 3 x 3 Felder:
225 x 225 x 30 cm (BxHxT)*
- 4 x 3 Felder:
299 x 225 x 30 cm (BxHxT)*



Zermo Faltdisplay

mit Langbahnen

- Flexibles System mit optimaler Werbewirkung
- Einfacher Transport
- Einfache und schnelle Handhabung
- Inkl. Transportbox (mit Zweitfunktion als Theke)
- Inkl. Beleuchtungssystem

Maße

- 3 x 3 Felder gerade:
280 x 224 x 31 cm (BxHxT)*
- 3 x 3 Felder gebogen:
260 x 224 x 67 cm (BxHxT)*
- 4 x 3 Felder gerade:
353 x 224 x 31 cm (BxHxT)*
- 4 x 3 Felder gebogen:
310 x 224 x 94 cm (BxHxT)*

(BxHxT)* = Breite x Höhe x Tiefe

Zermo Roll-Up

- Bewährtes Basis-Roll-Up
- Einfache und schnelle Handhabung
- Schwenkbarer Stützfuß
- Inkl. Transporttasche

Maße

- Breite: 85 / 100 cm
- Höhe: 200 / 218 cm





Circle Flag

- Aufmerksamkeitsstarke Werbefahne für den In- und Outdooreinsatz
- Einfacher Transport
- Leichter, werkzeugloser Aufbau
- Inkl. Tragetasche

Maße

Small:	90 x 250 cm
Medium:	95 x 340 cm

Stehtisch Unkaputtbar

- Gestell aus rostfreiem Edelstahl
- Platte aus widerstandsfähigem Kunststoff PE 500 (bruch-/ wasserfest)
 - lebensmittelecht
 - wasserfest
- Outdoorgeeignet
- Mit Klappsicherung
- Optional mit Schirmhalterung

Maße

Platte:	Ø 80 cm
Höhe:	110 cm
Plattenstärke:	2 cm



Theke Rondo

- Leichte Alu-Rahmen-Theke mit Paneelverkleidung und gebogener Thekenfront
- Inkl. Zwischenboden
- Grafikwechsel möglich
- Einfacher Transport
- Als Thekenverbund einsetzbar
- Thekenplatte weiß
- Optional mit Baraufsatz

Maße

Breite:	98 cm
Höhe:	92 cm
Tiefe:	62 cm



Theke Rondo mit Baraufsatz

Stehtisch Preishammer

- Preiswerter, weißer Klappstehtisch
- Gestell: Stahl, Platte: Spanplatte mit Melaminharz-Beschichtung und Polypropylen-Schutzkante
- Outdoorgeeignet
- Optional mit Schirmhalterung

Maße

Platte:	Ø 85 cm
Höhe:	110 cm
Plattenstärke:	1,6 cm





RUKU

Klappmöbel

RUKU – Qualität aus Tradition

Seit 1852 ist das Unternehmen RUKU aus Illertissen in Bayern in der Holzverarbeitung tätig. In den 50er-Jahren wurden die ersten Klappgarnituren für Brauereien gefertigt.

Vom ausgesuchten Holz, den Materialstärken, der Metallverarbeitung bis hin zum Lasurauftrag und den Klappverschlüssen: RUKU Klappmöbel zeigen in jedem Detail Perfektion. Daher sind sie wesentlich widerstandsfähiger gegen Abnutzung, mechanische Belastungen sowie Witterungseinflüsse als andere Klappmöbel. Beständigkeit, Zuverlässigkeit und ein zeitloses Design zeichnen alle Klappmöbel der RUKU Manufaktur aus.



RUKU Festzeltgarnitur



Maße

Tisch

Länge: 220 cm
Breite: 50, 67 oder 80 cm
Höhe: 77 cm

Bank mit oder ohne Rückenlehne

Länge: 220 cm
Breite: 25 oder 27 cm
Höhe: 48 cm



Natur



Kiefer



Orange

RUKU Festzeltgarnitur Bank mit Lehne



Maße

Bank

Länge: 220 cm
Breite: 27 cm, Lehne: 18 cm
Höhe: 48 cm



Natur



Kiefer



Orange



RUKU Festzeltgarnitur Tisch mit Beinfreiheit



Maße

Tisch

Länge: 220 cm
Breite: 50 cm
Höhe: 77 cm

Bank mit oder ohne Rückenlehne

Länge: 220 cm
Breite: 25, 27 cm
Höhe: 48 cm



Natur



Kiefer



Orange

RUKU Designgarnitur Rustica



Maße

Tisch

Länge: 180 cm
Breite: 67 cm
Höhe: 77 cm

Bank

Länge: 180 cm
Breite: 33 cm
Höhe: 51 cm

Optional: mit Lehne (zur Selbstmontage)



Die RUKU Vorteile

Stapelleisten gefast und gerundet, von der Rückseite ohne Beschädigung an der Lackoberfläche verschraubt oder verleimt sowie der Oberflächenfarbe angepasst.

Zusätzliche Versteifungsrippen in den Kreuzverstreibungen führen zu einer erhöhten Stabilität (Diagonalversteifung).

Zusätzliche Eckverschweißung



Sicke an der Standfläche für erhöhte Stabilität: sehr standfest im Rasen, kein Einsinken auf weichem Untergrund.



Für empfindliche Böden vorbereitet: Lochung an der Standfläche für optionale RUKU-Kunststoffgleiter.



Optimale Klappfunktion, wird bei jeder einzelnen Garnitur überprüft.

- Beschläge und Schloss zweifach verschraubt
- Ausgesuchtes Fichtenholz
- Alle Kanten geschliffen und gerundet
- Einzigartige UV-Lasur – für den Außenbereich geeignet
- Zwei-Komponenten-Leim für hohe Fugenfestigkeit

Solides Schloss: Seit über 50 Jahren millionenfach bewährt.

Das Schloss und die Rückholfeder sind komplett verzinkt. Der sichere Halt und die einwandfreie Funktion werden von RUKU einzeln überprüft!

Perfektes Einrasten, kein Spiel, kein Wackeln!

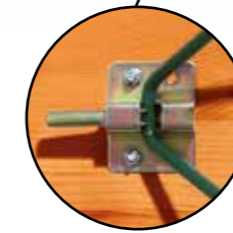



Die RUKU Oberfläche - Made in Germany



Wasserabweisend: für besten UV- und Feuchtigkeitsschutz

RUKU setzt auf eine einzigartige UV-Lasur. Diese wird speziell und ausschließlich für uns hergestellt.

Die UV-Nano-Lasur ist lösemittelfrei, umweltfreundlich sowie lebensmittelecht. Die Oberfläche der Sichtseite wird dreimal mit UV-Lasur (3 Schichten zu je mindestens 25 g/m²), die Rückseite mit einem speziellen Feuchtigkeitsschutz behandelt.

Die UV-Lasur ist in sich elastisch und passt sich dem Schwindverhalten des Holzes an. Dies garantiert eine optimale Holzhaftung der UV-Lasur und minimiert die Feuchtigkeitsunterwanderung. Die Garnituren sind somit auch im Außenbereich einsetzbar.

Das RUKU Untergestell

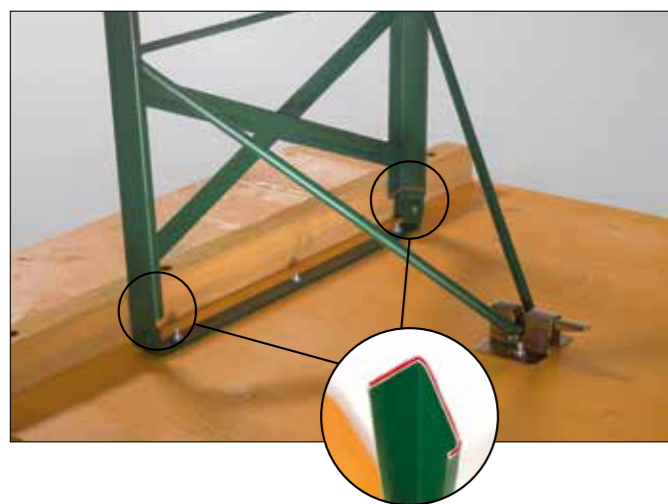

Das Oktoberfest-Untergestell

Das Untergestell wurde durch ein neues, innovatives C-Profil ergänzt. Dies garantiert eine Steigerung der Stabilität um bis zu 20% gegenüber herkömmlichen Untergestellen.



Breitere Auflagefläche am Boden bedeutet höhere Standfestigkeit. Tisch und Bank stehen somit stabiler auf jedem Untergrund. Durch die leichte Trapezform wird dies nochmals deutlicher hervorgehoben und somit verbessert.

RUKU Biergartenmöbel

Biergartenmöbel der RUKU Manufaktur sind in den schönsten Biergärten in ganz Deutschland im Einsatz. Widerstandsfähige, gerundete Akazienholzleisten, besonders stabile, verzinkte und pulverbeschichtete Gestelle sowie eine erstklassige Verarbeitung sind Merkmale der RUKU-Qualität.

Die stabilen Stahlgestelle sind feuerverzinkt sowie mit grüner Pulverbeschichtung erhältlich.

RUKU Biergartenmöbel